

COUVERCLE FLEX CARROSSABLE 12.5 T

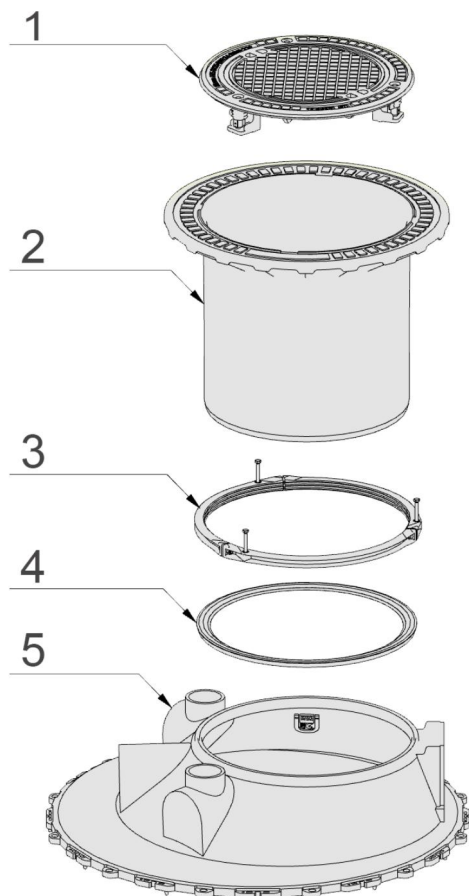

1	Couvercle KLB en Fonte ductile 12.5 Tonnes
2	Section supérieure du collecteur extensible en hauteur
3	Anneau de fixation de la partie supérieure
4	Joint d'étanchéité
5	Partie haute du collecteur existant

Possibilité d'installer le couvercle KLB (12.5 t) sur un plan incliné.

Couvercle KLB (12.5 t) et couvercle KLD (40 t) interchangeables.

Collecteur étanche aux eaux de surface

Mise à niveau du couvercle sur le site d'installation (ajustable en hauteur : 150 – 550 mm)